

EIGENSCHAFTEN

Abmessungen

Max. Arbeitshöhe	11.20m
Max. Plattformhöhe	9.20m
Gesamtlänge A	2.62m
Gesamtbreite B	1.00m
Gesamthöhe C	1.99m
Plattformgrösse (Länge/Breite)	0.69m×0.93m
Bodenfreiheit (eingefahren)	0.07m
Bodenfreiheit (ausgefahren)	0.02m
Radstand D	1.22m
Wenderadius (innen/aussern)	0m/1.80m
Reifen	Φ381×127mm

Leistung

Tragfähigkeit max.	200kg
Anzahl Personen (2 innen / 1 aussen)	2/1
Steigfähigkeit	25%
Max. Arbeitsneigung	X-2.5°/Y-2.5°
Rotation der Bühne	345°
Schwenkbereich (Korbausleger)	130°
Fahrgeschwindigkeit (eingefahren)	4.5km/h
Fahrgeschwindigkeit (ausgefahren)	0.5km/h
AUF/AB Geschwindigkeit	42/38sec

Gewicht

Gesamtgewicht	2970kg
---------------	--------

Leistung

Batterie	24V/200Ah
Integriertes Ladegerät	24VDC/30A
Antriebsmotor	2x15VAC/0.87kW
Hebemotor	15VAC/3kW
Kapazität des Hydrauliktanks	9L



ELEKTRISCH

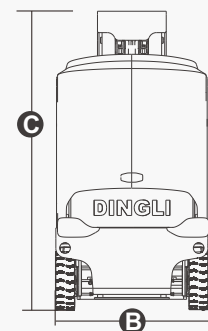
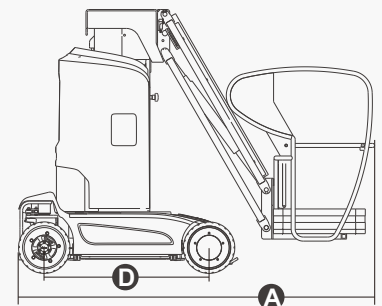
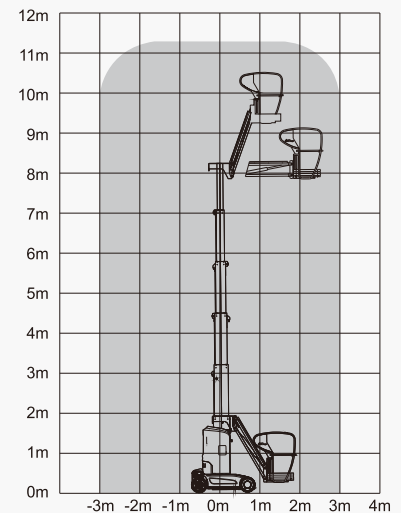

MERKMALE

Standardkonfiguration

- Proportionalsteuerung mit Joystick
- In voller Höhe fahrbar
- Zwei-Rad-Lenkung
- Zwei-Rad-Antrieb
- Automatisches Bremssystem
- Notablasssystem
- Not-Aus-Schalter
- Fehlerdiagnosesystem
- Kippschutz
- Bewegungsalarm
- Hupe
- Betriebsstundenzähler
- Ladeschutzsystem
- Arbeitsblitzlicht
- Automatisches Schlaglochschutz
- Lastmesssystem

